

Maquinaria y Equipo Industrial

Ficha técnica

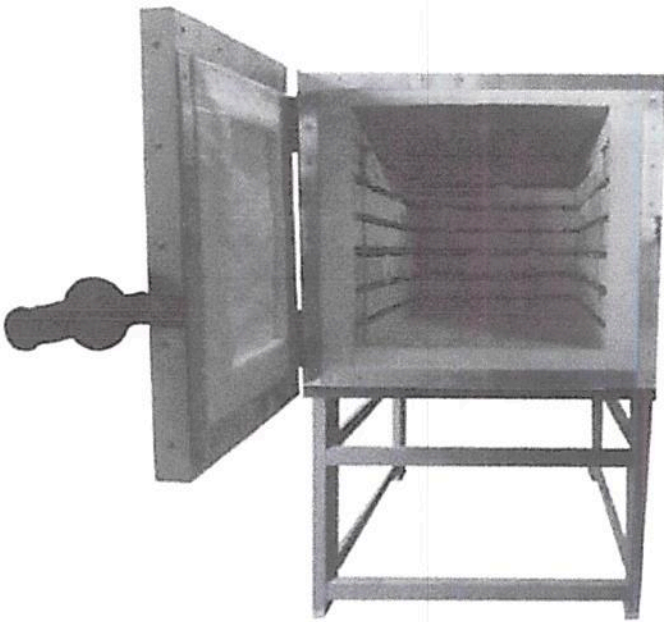

**HORNO ELÉCTRICO DE ALTA
TEMPERATURA**

MOD. TAF-8595

MEDIDAS INTERNAS:

- 65 cm de ancho
- 65 cm de profundidad
- 70 cm de altura

TEMPERATURA: Alcanza una temperatura tope de 1300°C con programador de temperatura digital de la marca west de 4 programas con 16 pasos cada uno.













MAQUINARIA DE CERAMICA

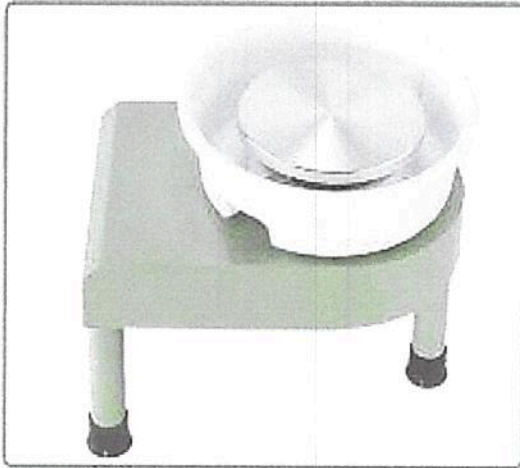

MARCA: Huanyu.

MODELO: WQ-65

DIMENSIONES DEL PRODUCTO: 55X44X42 Cm

PESO DEL PRODUCTO: 12.2 Kg.

PANTALLA:

- LCD inteligente
- Fácil de controlar
- Velocidad visible
- Impermeable

PLACA GIRATORIA DE ALEACIÓN DE ALUMINIO EN GROSADA.

- Disco giratoria de aleación de aluminio grueso, la velocidad es más estable.
- Dirección reversible
- Propiedades anticorrosivas

PISCINA MÓVIL:

- Resistente a la caída y al desgaste, no es fácil de deformar
- Diseño desmontable, fácil de ensamblar Y limpiar.

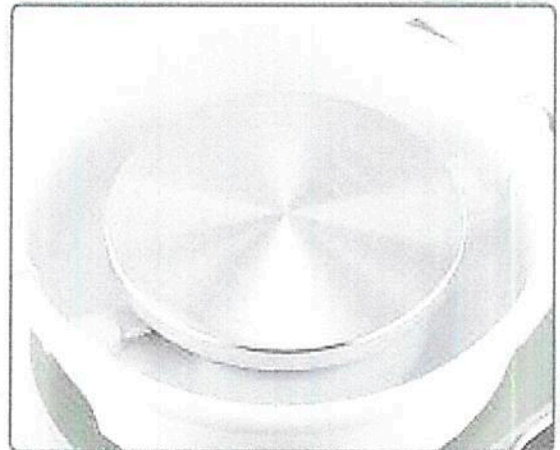

MOTOR DE ALTA POTENCIA DE 350W:

- Motores sin cepillo de ruido ultra bajo, más ahorro de energía.

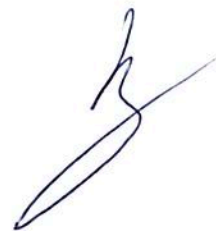

AC-114

HORNO ELECTRICO

TAF-8595

Medidas exteriores:
Ancho: 85 cm
Profundidad: 85 cm
Altura: 180 cm



Alcanza una temperatura tope de 1300°C con programador de temperatura digital de la marca west de 4 programas con 16 pasos cada uno más uno manual.

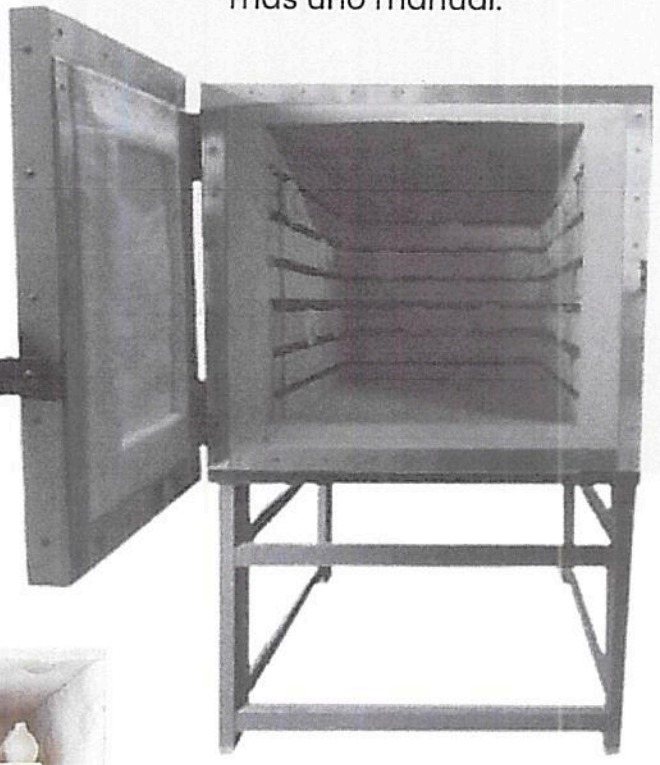

En el mismo horno ya puedes hacer raku, cristalizaciones, reducciones, esmaltes sancocho, incluso vitrofusión y termoformados



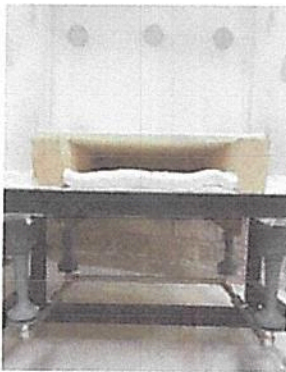
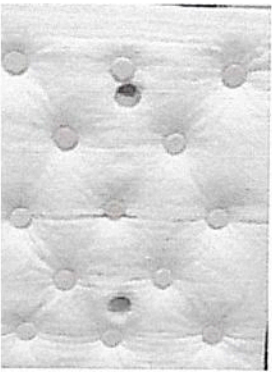

Medidas interiores:
Ancho: 65 cm
Profundidad: 65 cm
Altura: 70 cm



- 4 Capas de fibra de alta temperatura
- 4 quemadores atmosféricos Q13
- Tiro Invertido
- Encendido y Operación manual

TORNO DE CERÁMICA



-  Regulación de velocidad gradual
-  Marcha adelante y atrás ajustable
-  Bajo nivel de ruido



Pedal de aleación de aluminio



Pantalla LCD inteligente

Fácil de controlar, velocidad visible, impermeable



-  Pedales sensibles, estables y cambiantes de velocidad
-  Textura antideslizante, larga vida útil
-  Fácil de desmontar y responder

PLACA GIRATORIA DE ALEACIÓN DE ALUMINIO ENGROSADA

Buen funcionamiento, robustez y resistencia a la corrosión

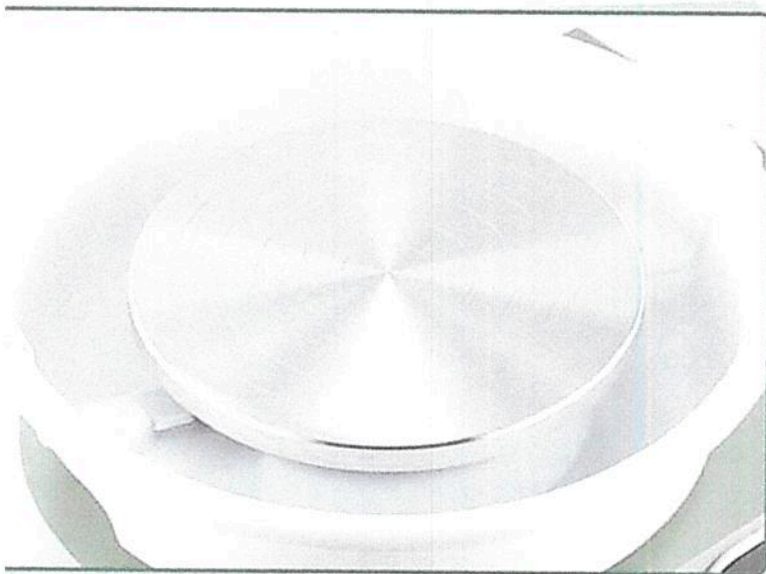

-  Disco giratorio de aleación de aluminio grueso, la velocidad es más estable
-  Dirección reversible
-  Propiedades anticorrosivas



PISCINA MÓVIL

Resistente a la caída y al desgaste, no es fácil de deformar
Diseño desmontable, fácil de ensamblar y limpiar

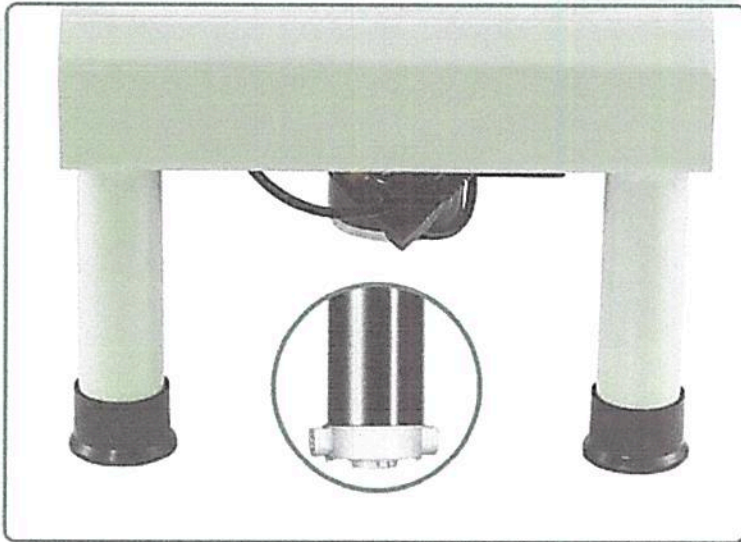

MOTOR DE ALTA POTENCIA DE 350 W

Motores sin cepillo de ruido ultra bajo,
más ahorro de energía

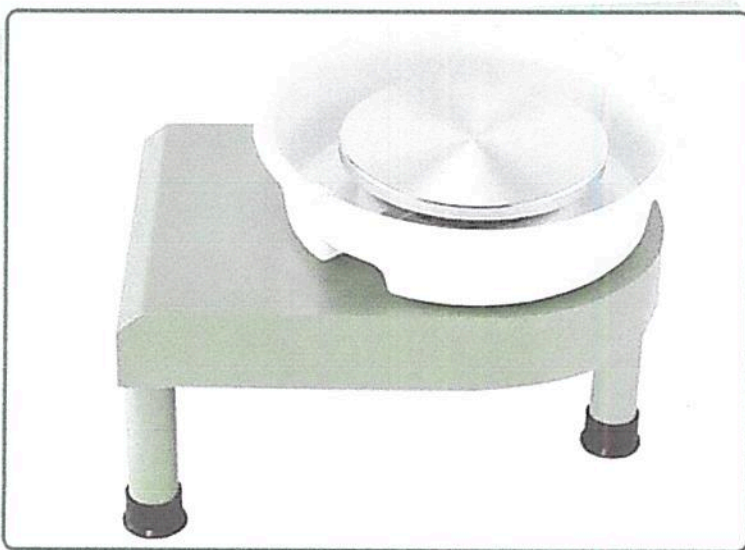

ALMOHADILLA DE CUERO

El operador es más estable, hermoso y antideslizante.

[Handwritten signatures]

Orizaba, Ver a 06 de Diciembre del 2023

Por este medio yo Jabnia Jafet Dorantes Álvarez otorga la presente garantía al Instituto Tecnológico Superior de Huatusco por la adquisición de "Maquinaria y equipo industrial" correspondiente a:

- Horno eléctrico de alta temperatura Modelo: TAF-85950
- Máquina de Cerámica Marca: Huanyu

Garantía:

- Esta garantía tiene una validez de 24 meses (Veinticuatro meses):
- Válida a partir de la fecha factura y hasta cumplidos 720 días naturales.
- La garantía estipulada es trasladada directamente de la póliza de garantía contratada con las marcas antes mencionadas.
- Dicha garantía será exclusivamente otorgada a los equipos suministrados por Jabnia Jafet Dorantes Álvarez, y enumerados en la lista de entrega correspondiente correlacionando números de serie y partes de cada elemento que conforma el producto.
- La garantía aplica únicamente en las marcas solicitadas.

Condiciones de Cancelación de Garantía:

- La garantía prohíbe realizar reparaciones por personal NO autorizado por Jabnia Jafet Dorantes Álvarez
- La garantía no aplica en cualquier proceso de reparación, ya que deberá ser realizado previa autorización de Jabnia Jafet Dorantes Álvarez.
- La garantía no aplica cuando se comprueba que el daño fue causado de manera deliberada o intencional.
- La garantía no aplica cuando el equipo haya sido instalado en condiciones adversas tales como: deficiente instalación eléctrica, presencia de elementos nocivos o partículas volátiles, condiciones de temperatura no recomendadas para el equipo, y/o cualquiera que pueda afectar el correcto funcionamiento del equipo.
- Los equipos deberán tener cuando menos 4 servicios de mantenimiento preventivo al año. Mismos que deberán ser ejecutados por personal de Jabnia Jafet Dorantes Álvarez y/o personal certificado por la marca Teniendo como evidencia, reporte por escrito y fotográfico del mismo. (Costo del servicio no está incluido en la propuesta)
- La garantía no aplica en caso de no cumplirse el procedimiento y condiciones estipuladas por la marca en su póliza para "Maquinaria y Equipo Industrial", misma que será proporcionada por Jabnia Jafet Dorantes Álvarez.



Proceso de Garantía:

- Se deberá notificar vía electrónica al correo j.dorantes@live.com.mx/ventas@sam21.com.mx y al teléfono (272) 724 4235 con el formato de garantía que Jabnia Jafet Dorantes Álvarez otorgará al personal de mantenimiento del Instituto Tecnológico Superior de Huatusco.
- Se deberá iniciar un proceso también directamente con las marcas para la atención debida y oportuna del caso. Como lo marca el proceso de garantía del fabricante.
- La garantía puede aplicarse de forma remota o en sitio, dependiendo del diagnóstico emitido por el fabricante.
- Un proceso de garantía no cuenta con fecha compromiso de solución el cual puede oscilar entre 10 hasta 120 días hábiles.
- En caso de que el equipo sea ingresado a garantía y se detecte que la incidencia no está dentro de la misma, se emitirá reporte del mismo y se proporcionará cotización de reparación para su Vo.Bo. y autorización. En caso de no obtener respuesta pasados 10 días hábiles, el equipo será retornado al cliente.

Todos los elementos establecidos en este documento de garantía y/o en la garantía del fabricante pueden ser sujetos de análisis.

ATENTAMENTE



Jabnia Jafet Dorantes Álvarez

REPRESENTANTE LEGAL



Orizaba, Ver a 06 de Diciembre del 2023

**C.SUBDIRECTORA ADMINISTRATIVA DEL
INSTITUTO TECNOLÓGICO SUPERIOR DE HUATUSCO
PRESENTE:**

En relación a la Licitación Simplificada N° LS/SO/09.A29.2023/09, relativa la adquisición de "MAQUINARIA Y EQUIPO INDUSTRIAL" y en cumplimiento a las bases establecidas para participar en este concurso, en mi carácter de representante **Jabnia Jafet Dorantes Álvarez**, manifiesto bajo protesta de decir verdad, que conozco ampliamente las presentes bases, sus modificaciones y alcances, así como las disposiciones de la Ley de Adquisiciones, Arrendamientos, Administración y Enajenación de Bienes Muebles del Estado de Veracruz de Ignacio de la Llave, sin que mi representada se encuentre dentro de los supuestos que establece su artículo 45, como impedimentos para celebrar pedidos o contratos.

ATENTAMENTE



Jabnia Jafet Dorantes Álvarez

REPRESENTANTE LEGAL



Orizaba, Ver a 06 de Diciembre del 2023

C.SUBDIRECTORA ADMINISTRATIVA DEL

**INSTITUTO TECNOLÓGICO SUPERIOR DE HUATUSCO
PRESENTE:**

Me refiero a su oficio de invitación de fecha 28 de Noviembre del 2023 para participar en la Licitación Simplificada N° LS/SO/09.A29.2023/09, relativa a la adquisición de "MAQUINARIA Y EQUIPO INDUSTRIAL", sobre el particular y con la debida representación de: **Jabnia Jafet Dorantes Álvarez**, manifiesto a usted, bajo protesta de decir verdad, lo siguiente:

- a. Que los datos aquí asentados, son ciertos y han sido debidamente verificados.
- b. Que me comprometo a sostener mis ofertas (técnica y económica) aún en caso de errores aritméticos o de otra naturaleza, por treinta días después de celebrado el acto de recepción y apertura.
- c. Que, en caso de resultar adjudicado, me presentaré a firmar el contrato respectivo, como se establece en las cláusulas décima tercera, décima cuarta y décima quinta de las bases de participación para la presente licitación, así como entregar los documentos solicitados en estas cláusulas.
- d. Que cuento con facultades suficientes para suscribir la propuesta concerniente a la Licitación Simplificada N° LS/SO/09.A29.2023/09, en nombre y representación de Jabnia Jafet Dorantes Álvarez.
- e. Que oportunamente recibimos las bases de la Licitación de referencia y que, habiendo tomado debida nota de los datos y cláusulas, a las que se sujetará la misma y de acuerdo con los cuales, tendrá lugar la adquisición de "MAQUINARIA Y EQUIPO INDUSTRIAL"
- f. Así mismo informo los datos solicitados a continuación:

RFC: DOAJ8508162C2

Calle:

Colonia: Centro

Delegación o municipio: Orizaba

Código Postal:

Entidad Federativa: Veracruz

Teléfono: (272) 724 4235

Correo Electrónico: j.dorantes@live.com.mx

Orizaba, Ver. A 06 de Diciembre del año 2023

Protesto lo necesario

Jabnia Jafet Dorantes Álvarez

REPRESENTANTE LEGAL



Handwritten signatures and stamps are present on the right side of the document, including a large signature at the top right and several smaller ones below it.



Orizaba, Ver a 06 de Diciembre del 2023

C.SUBDIRECTORA ADMINISTRATIVA DEL
INSTITUTO TECNOLÓGICO SUPERIOR DE HUATUSCO
PRESENTE:

En relación a la Licitación Simplificada N°LS/SO/09.A29.2023/09, relativa a la adquisición de "MAQUINARIA Y EQUIPO INDUSTRIAL" y en cumplimiento a las bases establecidas para participar en este concurso, en mi carácter de representante legal **Jabnia Jafet Dorantes Álvarez**, manifiesto bajo protesta de decir verdad, que todos los bienes entregados al instituto serán nuevos, de alta calidad y no remanufacturados.

ATENTAMENTE



Jabnia Jafet Dorantes Álvarez

REPRESENTANTE LEGAL

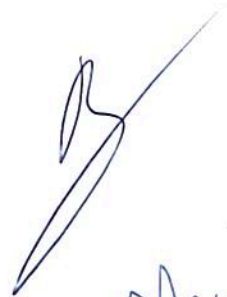

Orizaba, Ver a 06 de Diciembre del 2023

**C.SUBDIRECTORA ADMINISTRATIVA DEL
INSTITUTO TECNOLÓGICO SUPERIOR DE HUATUSCO
PRESENTE:**

En relación a la Licitación Simplificada N°LS/SO/09.A29.2023/09, relativa a la adquisición de "MAQUINARIA Y EQUIPO INDUSTRIAL" y en cumplimiento a las bases establecidas para participar en este concurso, en mi carácter de representante legal **Jabnia Jafet Dorantes Álvarez**, manifiesto bajo protesta de decir verdad, que el grado de contenido de equipos es:

- Horno eléctrico de alta temperatura MOD: TAF-8595 100% Nacional.
- Máquina de cerámica 100% Importación.

ATENTAMENTE



Jabnia Jafet Dorantes Álvarez

REPRESENTANTE LEGAL



Orizaba, Ver a 06 de Diciembre del 2022

**C.SUBDIRECTORA ADMINISTRATIVA DEL
INSTITUTO TECNOLÓGICO SUPERIOR DE HUATUSCO
PRESENTE:**

En relación a la Licitación Simplificada N°LS/SO/09.A29.2023/09, relativa a la adquisición de "MAQUINARIA Y EQUIPO INDUSTRIAL" y en cumplimiento a las bases establecidas para participar en este concurso, me comprometo en caso de resultar adjudicado a presentar a la fecha del contrato la "Opinión de cumplimiento de obligaciones fiscales" respecto a impuestos federales, emitida por el servicio de administración tributaria; además la "Constancia de cumplimiento de obligaciones fiscales" por contribuciones estatales emitida por la Dirección General de Recaudación de la SEFIPLAN, ambos documentos deberán tener como máximo 30 días de haber sido expendidos., en cumplimiento a lo establecido por el artículo 9Bis, del Código Financiero para el Estado de Veracruz de Ignacio de la Llave.

ATENTAMENTE



Jabnia Jafet Dorantes Álvarez

REPRESENTANTE LEGAL



Orizaba, Ver a 06 de Diciembre del 2023

**C.SUBDIRECTORA ADMINISTRATIVA DEL
INSTITUTO TECNOLÓGICO SUPERIOR DE HUATUSCO
PRESENTE:**

En relación a la Licitación Simplificada N° LS/SO/09.A29.2023/09 relativa a la adquisición de "MAQUINARIA Y EQUIPO INDUSTRIAL" y en cumplimiento a las bases establecidas para participar en este concurso, en mi carácter de representante legal **Jabnia Jafet Dorantes Álvarez**, manifiesto bajo protesta de decir verdad, que no desempeño empleo, cargo o comisión en el servicio público o, en su caso, que, a pesar de desempeñarlo, con la formalización del contrato correspondiente no se genera un conflicto de interés. Lo anterior, con fundamento en el artículo 25; fracciones III, IV y V de la Ley de Adquisiciones, Arrendamientos, Administración y Enajenación de bienes muebles del estado de Veracruz de Ignacio de la Llave.

ATENTAMENTE



Jabnia Jafet Dorantes Álvarez

REPRESENTANTE LEGAL



Orizaba, Ver a 06 de Diciembre del 2023

**C.SUBDIRECTORA ADMINISTRATIVA DEL
INSTITUTO TECNOLÓGICO SUPERIOR DE HUATUSCO
PRESENTE:**

En relación a la Licitación Simplificada N° LS/SO/09.A29.2023/09, relativa a la adquisición de "MAQUINARIA Y EQUIPO INDUSTRIAL" y en cumplimiento a las bases establecidas para participar en este concurso, en mi carácter de representante legal de la empresa **Jabnia Jafet Dorantes Álvarez**, manifiesto bajo protesta de decir verdad, que libero de toda responsabilidad civil, penal, laboral, fiscal y de cualquier índole al Gobierno de Estado de Veracruz de Ignacio de la Llave, por cualquier daño material, accidentes y pérdidas humanas que ocurriesen durante el proceso de traslado de los bienes que deriven de la presente licitación.

ATENTAMENTE



Jabnia Jafet Dorantes Álvarez

REPRESENTANTE LEGAL



Orizaba, Ver a 06 de Diciembre del 2023

**C.SUBDIRECTORA ADMINISTRATIVA DEL
INSTITUTO TECNOLÓGICO SUPERIOR DE HUATUSCO
PRESENTE:**

En relación a la Licitación Simplificada N°LS/SO/09.A29.2023/09 relativa a la adquisición de "MAQUINARIA Y EQUIPO INDUSTRIAL" y en cumplimiento a las bases establecidas para participar en este concurso, en mi carácter de representante legal de la empresa **Jabnia Jafet Dorantes**, manifiesto bajo protesta de decir verdad, y me comprometo a asumir los gastos por concepto de traslado, fletes y los que se generen por la entrega de los bienes adquiridos, siendo condición indispensable presentarlos debidamente revisados y en óptimas condiciones para su adecuado manejo y uso.

ATENTAMENTE



Jabnia Jafet Dorantes Álvarez

REPRESENTANTE LEGAL



Orizaba, Ver a 06 de Diciembre del 2023.

ANEXO N° 1

**C. SUBDIRECTORA ADMINISTRATIVA DEL
INSTITUTO TECNOLÓGICO SUPERIOR DE HUATUSCO
PRESENTE**

En relación a la Licitación Simplificada N°LS/SO/09.A29.2023/09, relativa la adquisición de "MAQUINARIA Y EQUIPO INDUSTRIAL" y en cumplimiento a las bases establecidas para participar en este concurso, en mi carácter de representante legal **Jabnia Jafet Dorantes Álvarez**, manifiesto bajo protesta de decir verdad, que conozco ampliamente las presentes bases, sus modificaciones y alcances, así como las disposiciones de la Ley de Adquisiciones, Arrendamientos, Administración y Enajenación de Bienes Muebles del estado de Veracruz de Ignacio de la Llave, sin que mi representada se encuentre dentro de los supuestos que establece el artículo 45, como impedimentos para celebrar pedidos o contratos.

ATENTAMENTE



Jabnia Jafet Dorantes Álvarez

REPRESENTANTE LEGAL



Orizaba, Ver a 06 de Diciembre del 2023

ANEXO N°. 2

C.SUBDIRECTORA ADMINISTRATIVA DEL
INSTITUTO TECNOLÓGICO SUPERIOR DE HUATUSCO
PRESENTE:

Me refiero a su oficio de invitación de fecha 28 de Noviembre del 2023 para participar en la Licitación Simplificada N°LS/SO/09.A29.2023/09, relativa a la adquisición de "MAQUINARIA Y EQUIPO INDUSTRIAL", sobre el particular y con la debida representación de **Jabnia Jafet Dorantes Álvarez**, manifiesto a usted, bajo protesta de decir verdad, lo siguiente:

- a. Que los datos aquí asentados, son ciertos y han sido debidamente verificados.
- a. Que me comprometo a sostener mis ofertas (técnica y económica) aún en caso de errores aritméticos o de otra naturaleza, por treinta días después de celebrado el acto de recepción y apertura.
- b. Que, en caso de resultar adjudicado, me presentaré a firmar el contrato respectivo, como se establece en las cláusulas décima tercera, décima cuarta y décima quinta de las bases de participación para la presente licitación, así como entregar los documentos solicitados en estas cláusulas.
- c. Que cuento con facultades suficientes para suscribir la propuesta concerniente a la Licitación Simplificada N°LS/SO/09.A29.2023/09, en nombre y representación de Jabnia Jafet Dorantes Álvarez.
- d. Que oportunamente recibimos las bases de la Licitación de referencia y que, habiendo tomado debida nota de los datos y cláusulas, a las que se sujetará la misma y de acuerdo con los cuales, tendrá lugar la adquisición de "MAQUINARIA Y EQUIPO INDUSTRIAL"
- e. Así mismo informo los datos solicitados a continuación:



RFC: DOAJ8508162C2	
Calle:	
Colonia: Centro	Delegación o municipio: Orizaba
Código Postal:	Entidad Federativa: Veracruz
Teléfono: (272) 724 4235	Correo: j.dorantes@live.com.mx
Electrónico: j.dorantes@live.com.mx	

Orizaba, Ver a 06 de Diciembre del 2023.

Protesto lo necesario



ATENTAMENTE

Jabnia Jafet Dorantes Álvarez
REPRESENTANTE LEGAL

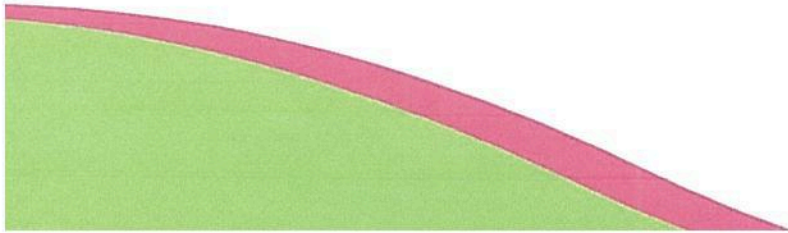

Orizaba, Ver a 06 de Diciembre del 2023

ANEXO N°3

C.SUBDIRECTORA ADMINISTRATIVA DEL
INSTITUTO TECNOLÓGICO SUPERIOR DE HUATUSCO
PRESENTE:

En relación a la Licitación Simplificada N° LS/SO/09.A29.2023/09, relativa a la adquisición de "MAQUINARIA Y EQUIPO INDUSTRIAL" y en cumplimiento a las bases establecidas para participar en este concurso, en mi carácter de representante legal **Jabnia Jafet Dorantes Álvarez**, manifiesto bajo protesta de decir verdad, que todos los bienes entregados al instituto serán nuevos, de alta calidad y no remanufacturados.



ATENTAMENTE
Jabnia Jafet Dorantes Álvarez

REPRESENTANTE LEGAL

